

COMPETITION

キャロッセ競技用パーツ

DCCDユニット (アクティブ・センターデフシステム)、ABSユニット	P382
ドグミッション	P383
WRC用ガードシステム、ガードシステム	P384
ガードシステム適合表	P385
牽引フック	P388
WRカータイプ リジットラック、TAKATA競技用フルハーネス、シザースジャッキ	P389
ウレタン マッドフラップ	P390
汎用センターフラップ、クラッチ、マスターシリンダー・サポートプレート グラベル対応アッパーマウント	P391
ラリー・ナビ用品 (ナビフットレスト、ドライバーフロアパネル)	P392
ラリー・ナビ用品 (ナビパネル、リヤ仕切板、タイヤハンガー) AFFF手動式消化器	P393
インター格式ラリーパーツ (Gr.N) CT9A、CZ4A、GRB、GDB	P394

センターデフをドライビングスタイル、走行ステージ、路面状況に応じてコントロール

アクティブ・センターデフシステム

IMPREZA WRX STI (GDB) アブライドF~G ※アブライドEは受注生産になります

DCCDユニット

商品コード:673 718 A
1ユニット:¥262,500(税込価格)¥250,000(税抜本体価格)ノーマルECU下取り

AWDセッティングに欠かせないセンターデフを、ドライビングスタイルや路面状況などに合わせてコントロールが可能です。アクセル、ブレーキ、ステアリングといったドライビング操作を感知し、センターデフの拘束力を制御、ドライビングパフォーマンスを格段に変化させます。

■出荷時にベースマップ入力済み

- 1.ロック 2.スーパーハード 3.ハード 4.ミディアム 5.ソフト 6.スーパーソフト
※最大6マップの入力が可能

■パソコンに通信ケーブルを接続しベースマップの書き換え、オリジナルマップの制作が可能

※対応OS:Windows XP(CDソフトインストール)

(パソコンによってはインストールできない場合や正しく作動しない場合があります。)

■制作したマップをファイルとして保管、各ステージに合わせたマップを出し入れすることが可能

■アクセル、ブレーキ、左足ブレーキ、ステアリング、車速のチャンネルを個々にアクティブ制御し、チャンネルごとにアクティブ機能を解除することも可能

ご注意

※本製品はセンターデフのアクティブ化及びセッティングを可能にした製品となります、

※セッティングによってはパフォーマンスダウンになる場合もあります。

※ベースマップに関してもドライビングスタイルや車両セッティングの状況により、パフォーマンスダウンとなる場合があります。

※マップ変更画面を含め英語表示となります。

※フロント、リヤ共、機械式LSD装着を前提にした製品ですので、機械式LSDとSETでご使用いただくことを強くお勧めします。

純正ユニット基盤下取り必要



DCCDユニットキット内容

- DCCDユニット本体
- 通信ケーブル×1
- 取扱説明書
- CDソフト(インストール用・Windows XP)

取り付け

純正のDCCDコントローラーを本製品に交換。脱着は本体ステーボルト1本とカバー差し替えるのみ。

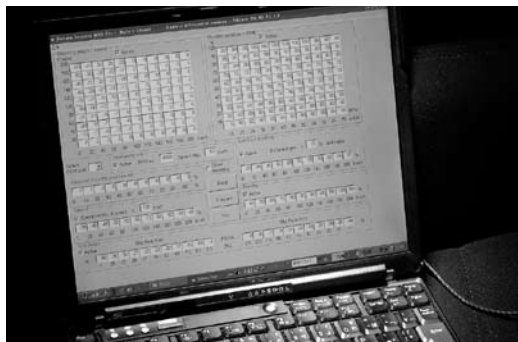

さらに、前後スリップ率できめ細かいセッティング

ABSユニット

商品コード:673 718 B
1ユニット:¥262,500(税込価格)¥250,000(税抜本体価格)

DCCDユニットにABSユニットを追加することで、さらに前後のスリップ率(前後車輪のスリップロスを感じ)でセンターデフの拘束力を制御し、きめ細かいセッティングが可能です。スリップ率の高いグラベル路面でのセッティングに有効です。

※ABSは作動しません。

ご注意

※ABSユニットを装着した場合ABS機能が失われますのでご注意ください。

※ABS解除にあたりブレーキバランスに関しても変化しますのでブレーキ配管、Pバルブ交換(ABSレス配管)、ブレーキパッド等の交換が必要になる場合があります。

※本製品は競技専用パーツです一般道での使用はご遠慮ください。



ABSユニットキット内容

- ABSユニット本体
- 取扱説明書

取り付け

エンジンルームのABSアクチュエーター装置のカバーを差し替えて接続。純正ABSアクチュエーターを取り外して装着。

DCCDユニット/ABSユニット設定車種:スバル・インプレッサ WRX STI (GDB) アブライドF~G

●DCCDユニットは純正ユニット基盤交換のため、下取りが必要です。

CARROSSER DOG MISSION



素早くギヤを入れて、タイムを削る。

ドグミッション

クスコ・ラリーチームの競技車に実戦投入し開発。ギヤは入りやすく抜けにくいドライバーのフィーリング重視。パワーを確実に無駄なく活かすためのドグクラッチ式ミッション。



適合車種	タイプ	商品コード	税込価格	税抜本体価格	備考	FIA競技ホモロゲーションギヤ比対応(FIA車両公認NO/VO)
SUBARU インプレッサ GDBアプライドA~G GRB	スタンダード	667 028 A	¥630,000	¥600,000	1速~5速DOG	N-5621 N-5650 N-5656 N-5676 N-5695
	STEP-1	667 028 A1	¥693,000	¥660,000	※純正6速ミッション車に適合 (純正6速ミッションケース使用)	N-5714
	STEP-2	667 028 A2	¥766,500	¥730,000		
MITSUBISHI ランサー Evo.VII~Evo.IX MR	TYPE A 純正ギヤ比仕様	565 028 A	¥672,000	¥640,000	1速~5速 リバースDOG	Evo7: N-5629 (01/01VO) Evo8: N-5660 (03/01VP) Evo8MR: A-5673 (純正)
	TYPE B FIA公認 VOギヤ比仕様 ファイナル4.307 (ファイナルギヤ付属)	565 028 B	¥750,750	¥715,000	1速~5速 リバースDOG ファイナル付	Evo7: N-5629 (02/02VO) Evo8: N-5660 (01/01VO) Evo8MR: N-5673 (01/01VO) Evo9/9MR: N-5688 (03/03VO)

ご注意:ご案内
 ※純正ミッションの内部ギヤ他を交換するキットとなります。(純正ミッションケースはキット内容に含まれません)
 ※TYPE-Aは純正ファイナルギヤを使用してください。
 ※TYPE-BはFIA公認 VOギヤ比になります。(付属ファイナルギヤ使用)
 ※FIA公認競技参加の場合はFIA公認車両NO及びVO(オプション変型)、VP(プロダクション変型)等ご確認ください。
 ※競技に参加する場合は各カテゴリーのレギュレーションを確認の上装着してください
 ※補修パーツもご用意しております。

MITSUBISHI ランサー Evo.VII~Evo.IX MR用シフトリンクキット

シフトリンクキット (オプション-ショートストロークキット)	565 028 S	¥118,650	¥113,000	タイプA、B適合
--------------------------------	-----------	----------	----------	----------

ランサー用ドグミッションの性能をさらに向上させるために、シフトストロークをショート化するキットです。



コードA

WRC 用ガードキット GURD SYSTEM for WRC

WRC を走りきるため各部を補強しています

●インターラーパーツリストは 404p

WRC アンダーガードキット
GDB
インプレッサ用

スタンダードタイプ T=5mm
内リブ、肉抜き加工タイプ
ヘビーデューティータイプ T=5mm +5mmリブ

■キット内容
ガード本体
フロント側ステー、フレームカラー
リヤ側ステー、ボルト 1式
※写真はヘビーデューティータイプ



WRC アンダーガードキット
CT9A
ランサーエボリューション用

一部当て板補強
スタンダードタイプ T=5mm
内リブ、肉抜き加工タイプ
ヘビーデューティータイプ T=5mm +5mmリブ

■キット内容
ガード本体
フロント側ステー、ボルト 1式
※写真はヘビーデューティータイプ

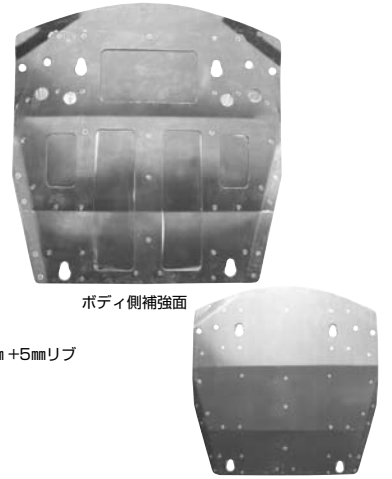

車名 Model	タイプ Type	材質 Material	重量 Weight	商品コード Part No	税込価格 Price(incl Tax)	税抜本体価格 Price(excl Tax)	備考 Remarks
インプレッサ Impreza GDB	スタンダードタイプ	T=5 / 17S	16kg	666 211 WS	¥115,500	¥110,000	フレームにカラー溶接、サブフレーム加工必要
	ヘビーデューティータイプ	T=5+5 / 17S	20kg	666 211 WH	¥168,000	¥160,000	フレームにカラー溶接、サブフレーム加工必要
	サブフレームガード左右セット	T=3 / 52S		666 211 WM	¥11,550	¥11,000	アンダーガード本体にボルトで取り付け、取り付けボルト一式付属
インプレッサ Impreza GRB	スタンダードタイプ	T=5 / 17S		692 211 WS	¥115,500	¥110,000	フレームにカラー溶接、サブフレーム加工必要
	ヘビーデューティータイプ	T=5+5 / 17S		692 211 WH	¥168,000	¥160,000	フレームにカラー溶接、サブフレーム加工必要
ランサーエボリューション Lancer Evolution CT9A Evo.VII ~ IX MR	スタンダードタイプ	T=5 / 17S	15.5kg	565 211 WS	¥115,500	¥110,000	メンバー溶接加工必要
	ヘビーデューティータイプ	T=5 / 17S	21kg	565 211 WH	¥168,000	¥160,000	メンバー溶接加工必要
ランサーエボリューション Lancer Evolution CZ4A Evo.X	スタンダードタイプ	T=5 / 17S		566 211 WS	¥115,500	¥110,000	
	ヘビーデューティータイプ	T=5+5 / 17S		566 211 WH	¥168,000	¥160,000	

ガードシステム GURD SYSTEM コーダA

■ 4WD 車、ターボ車用は放熱効果の高い設計。

■ ジュラルミン製で軽量化に配慮しています。

飛び石、底突きから露出する重用部分を保護します。

■ 強い衝撃を受けやすい部分は、強度の強い 52S ジュラルミンを使用しています。

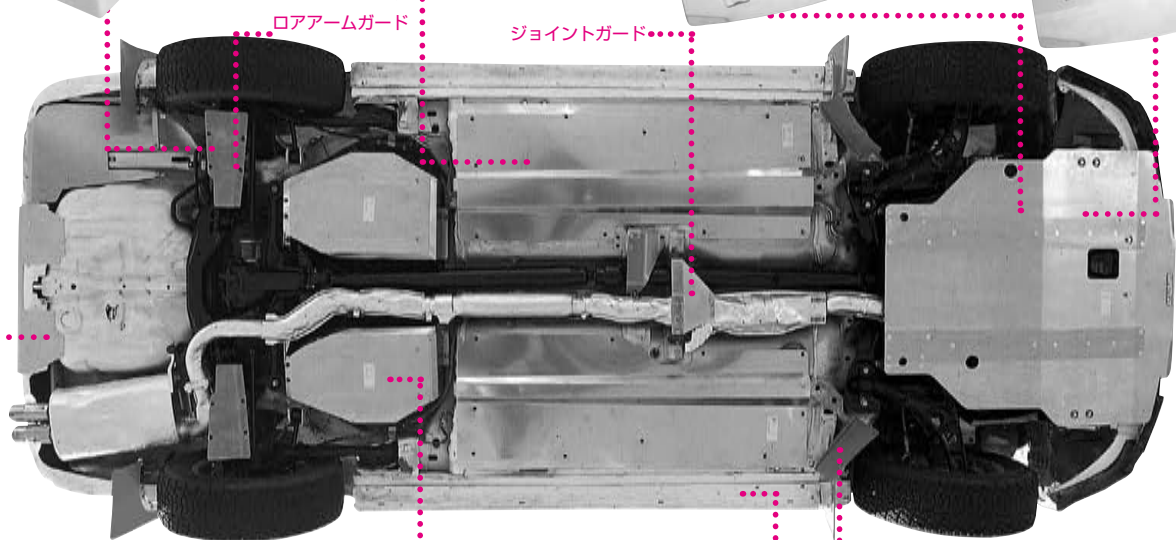
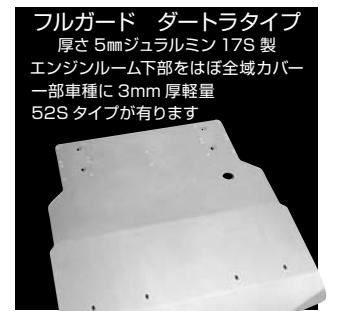
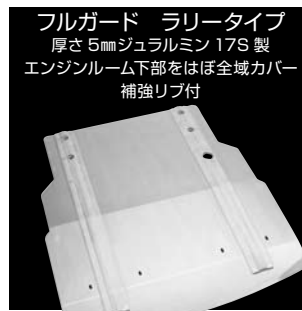

ガードシステム 適合表 GURD SYSTEM コードA

ガード名 Description	商品コード Part No	税込価格 Price[incl Tax]	税抜本体価格 Price[excl Tax]	備考 Remarks
---------------------	------------------	-------------------------	---------------------------	---------------

車名 CAR
型式 Mode

TOYOTA

スターレット Starlet

EP82 ターボ車 (マイナー前)

フルガード ダートラ	104 212 A	¥52,500	¥50,000	
フルガード ラリー	104 211 A	¥63,000	¥60,000	
フロアガード	102 214 A	¥37,800	¥36,000	パイピングガード同時装着不可
パイピングガード	104 226 A	¥12,600	¥12,000	フロアガード同時装着不可
タンクガード	104 215 A	¥18,900	¥18,000	
ツイストビームガード	102 216 A	¥10,500	¥10,000	
バンパーガード	104 210 A	¥11,550	¥11,000	

EP82 ターボ車 (マイナー後)

フルガード ダートラ	104 212 A	¥52,500	¥50,000	
フルガード ラリー	104 211 A	¥63,000	¥60,000	
フロアガード	102 214 A	¥37,800	¥36,000	パイピングガード同時装着不可
パイピングガード	104 226 A	¥12,600	¥12,000	フロアガード同時装着不可
タンクガード	104 215 A	¥18,900	¥18,000	
ツイストビームガード	102 216 A	¥10,500	¥10,000	
バンパーガード	104 210 AN	¥11,550	¥11,000	

EP91 ターボ車

フルガード ダートラ	106 212 A	¥52,500	¥50,000	
フルガード ラリー	106 211 A	¥63,000	¥60,000	
フロアガード	102 214 A	¥37,800	¥36,000	～ 97.12 パイピングガード同時装着不可
	106 214 A	¥37,800	¥36,000	98.1～ パイピングガード同時装着不可
パイピングガード	104 226 A	¥12,600	¥12,000	～ 97.12 フロアガード同時装着不可
	106 226 A	¥12,600	¥12,000	98.1～ フロアガード同時装着不可
タンクガード	104 215 A	¥18,900	¥18,000	
ツイストビームガード	102 216 A	¥10,500	¥10,000	
バンパーガード	106 210 A	¥10,500	¥10,000	
ヒュエルパイプガード	106 220 A	¥6,300	¥6,000	

カラーレビン Corolla Levin / スプリンタートレノ Sprinter Trueno

AE 111 (マイナー前)

フルガード ダートラ	128 212 A	¥60,375	¥57,500	
フルガード ラリー	128 211 A	¥70,875	¥67,500	
フロアガード	122 214 A	¥37,800	¥36,000	パイピングガード同時装着不可
タンクガード	122 215 A	¥25,200	¥24,000	
パイピングガード	122 226 A	¥15,750	¥15,000	フロアガード同時装着不可
ヒュエルパイプガード	128 220 A	¥5,775	¥5,500	

AE 111 (マイナー後)

フルガード ダートラ	129 212 A	¥60,375	¥57,500	6MT 車
フルガード ラリー	129 211 A	¥70,875	¥67,500	6MT 車
フロアガード	122 214 A	¥37,800	¥36,000	パイピングガード同時装着不可
タンクガード	122 215 A	¥25,200	¥24,000	
パイピングガード	122 226 A	¥15,750	¥15,000	フロアガード同時装着不可
ヒュエルパイプガード	128 220 A	¥5,775	¥5,500	

HONDA

インテグラ タイプR Integra Type-R

DC5

フルガード ダートラ	322 212 A	¥60,900	¥58,000	
フルガード ラリー	322 211 A	¥71,400	¥68,000	
フロアガード	322 214 A	¥37,800	¥36,000	
タンクガード	322 215 A	¥23,100	¥22,000	
パイピングガード	322 226 A	¥11,550	¥11,000	

シビック Civic

EK4

フルガード ダートラ	311 212 A	¥60,900	¥58,000	
フルガード ラリー	311 211 A	¥71,400	¥68,000	
フロアガード	311 214 A	¥37,800	¥36,000	パイピングガード同時装着不可
タンクガード	315 215 A	¥23,100	¥22,000	
パイピングガード	311 226 A	¥11,550	¥11,000	フロアガード同時装着不可
ヒュエルパイプガード	311 220 A	¥6,300	¥6,000	

ガード名 Description	商品コード Part No	税込価格 Price[incl Tax]	税抜本体価格 Price[excl Tax]	備考 Remarks
---------------------	------------------	-------------------------	---------------------------	---------------

車名 CAR
型式 Mode

HONDA

シビック タイプR Civic Type-R

EK9

フルガード ダートラ	317 212 A	¥60,900	¥58,000	～ 98.9
	317 212 AN	¥60,900	¥58,000	98.10～
フルガード ラリー	317 211 A	¥71,400	¥68,000	～ 98.9
	317 211 AN	¥71,400	¥68,000	98.10～
フロアガード	311 214 A	¥37,800	¥36,000	パイピングガード同時装着不可
タンクガード	317 215 A	¥23,100	¥22,000	
パイピングガード	311 226 A	¥11,550	¥11,000	フロアガード同時装着不可
ヒュエルパイプガード	311 220 A	¥6,300	¥6,000	

FD2

フルガード ダートラ	329 212 A	¥60,900	¥58,000	
フルガード ラリー	329 211 A	¥71,400	¥68,000	
タンクガード	329 215 A	¥23,100	¥22,000	
ヒュエルパイプガード	329 220 A	¥6,300	¥6,000	

MAZDA

デミオ Demio

DE5FS

フルガード ダートラ (軽量タイプ)	438 213 A	¥54,600	¥52,000	板厚 3mm、52S 材 軽量タイプ
フルガード ダートラ&ラリー	438 212 A	¥59,850	¥57,000	板厚 5mm、17S 材 リブなしタイプ
フロアガード	438 214 A	¥37,800	¥36,000	
タンクガード	438 215 A	¥23,100	¥22,000	

MITSUBISHI

コルト Colt

Z23A 1.5C

フルガード ダートラ (軽量タイプ)	523 213 A	¥54,600	¥52,000	板厚 3mm、52S 材 軽量タイプ
フルガード ダートラ&ラリー	523 212 A	¥59,850	¥57,000	板厚 5mm、17S 材 リブなしタイプ
パイプガード	523 220 A	¥18,900	¥18,000	
タンクガード	525 215 A	¥23,100	¥22,000	

コルト ラリアート Ver.R Colt Ralliart Ver.R

Z27AG

フルガード ダートラ (軽量タイプ)	525 213 A	¥54,600	¥52,000	板厚 3mm、52S 材 軽量タイプ
フルガード ダートラ&ラリー	525 212 A	¥59,850	¥57,000	板厚 5mm、17S 材 リブなしタイプ
パイプガード	-			
タンクガード	525 215 A	¥23,100	¥22,000	

ミラーージュ Mirage

C73.83 (4WD)

フルガード ダートラ	511 212 A	¥52,500	¥50,000	
フルガード ラリー	511 211 A	¥63,000	¥60,000	
フロアガード	512 214 A	¥37,800	¥36,000	パイピングガード同時装着不可
	512 215 A	¥21,000	¥20,000	C73 用
タンクガード	513 215 A	¥21,000	¥20,000	C 83 用
	511 226 A	¥15,750	¥15,000	フロアガード同時装着不可
ジョイントガード	512 217 A	¥7,875	¥7,500	

CC4A (4WD)

フルガード ダートラ	514 212 A	¥57,750	¥55,000	
フルガード ラリー	514 211 A	¥68,250	¥65,000	
フロアガード	514 214 A	¥37,800	¥36,000	
タンクガード	514 215 A	¥23,100	¥22,000	
ジョイントガード	514 217 A	¥12,600	¥12,000	
ヒュエルタンクパイプガード	514 220 A	¥6,300	¥6,000	
リヤリアアームガード	508 228 A	¥10,500	¥10,000	

ガードシステム 適合表 GURD SYSTEM コードA

ガード名 Description	商品コード Part No	税込価格 Price[incl Tax]	税抜本体価格 Price[excl Tax]	備考 Remarks
---------------------	------------------	-------------------------	---------------------------	---------------

車名 CAR
型式 Mode

MITSUBISHI

ミラージュ Mirage CA4A (FF)

フルガード ダートラ	514 212 A	¥57,750	¥55,000	
	516 212 A	¥57,750	¥55,000	MIVEC 用
フルガード ラリー	514 211 A	¥68,250	¥65,000	
	516 211 A	¥68,250	¥65,000	MIVEC 用
フロアガード	514 214 A	¥37,800	¥36,000	
タンクガード	515 215 A	¥23,100	¥22,000	
ヒュエルタンク パイプガード	515 220 A	¥6,300	¥6,000	
リヤロアアームガード	508 228 A	¥10,500	¥10,000	

CJ4A (3ドア)

フルガード ダートラ	550 212 A	¥57,750	¥55,000	
	550 211 A	¥68,250	¥65,000	
フロアガード	550 214 A	¥37,800	¥36,000	
タンクガード	515 215 A	¥23,100	¥22,000	
ヒュエルタンク パイプガード	540 220 A	¥6,300	¥6,000	
リヤロアアームガード	508 228 A	¥10,500	¥10,000	
リヤロアアーム メンバークガード	550 223 A	¥9,975	¥9,500	タンクガードと同時使用

ランサーエボリューション Lancer Evolution CE9A Evo.II

フルガード ダートラ	510 212 A	¥59,850	¥57,000	ロング (スポイラー前迄)
	510 212 AS	¥59,850	¥57,000	ショート
フルガード ラリー	510 211 A	¥70,350	¥67,000	ロング (スポイラー前迄)
	510 211 AS	¥70,350	¥67,000	ショート
フロアガード	514 214 A	¥37,800	¥36,000	
タンクガード	514 215 A	¥23,100	¥22,000	
ジョイントガード	514 217 A	¥12,600	¥12,000	
ヒュエルタンク パイプガード	514 220 A	¥6,300	¥6,000	
リヤバンパーガード	509 230 B	¥7,350	¥7,000	
リヤロアアームガード	508 228 A	¥10,500	¥10,000	

CE9A Evo.III

フルガード ダートラ	510 212 3AS	¥59,850	¥57,000	スポイラー無車用
	510 212 3A	¥59,850	¥57,000	スポイラー付車用
フルガード ラリー	510 211 3AS	¥70,350	¥67,000	スポイラー無車用
	510 211 3A	¥70,350	¥67,000	スポイラー付車用
フロアガード	514 214 A	¥37,800	¥36,000	
タンクガード	514 215 A	¥23,100	¥22,000	
ジョイントガード	514 217 A	¥12,600	¥12,000	
ヒュエルタンク パイプガード	514 220 A	¥6,300	¥6,000	
リヤバンパーガード	509 230 B	¥7,350	¥7,000	
リヤロアアームガード	508 228 A	¥10,500	¥10,000	

CN9A Evo.IV

フルガード ダートラ	560 212 AS	¥59,850	¥57,000	スポイラー無車用
	560 212 A	¥59,850	¥57,000	スポイラー付車用
フルガード ラリー	560 211 AS	¥70,350	¥67,000	スポイラー無車用
	560 211 A	¥70,350	¥67,000	スポイラー付車用
フロアガード	560 214 A	¥37,800	¥36,000	
タンクガード	560 215 AN	¥23,100	¥22,000	
ジョイントガード	560 217 A	¥16,800	¥16,000	
ヒュエルタンク パイプガード	560 220 A	¥6,300	¥6,000	
リヤバンパーガード	560 230 BS	¥7,350	¥7,000	スポイラー無 AYC 付不可
	560 230 B	¥7,350	¥7,000	スポイラー付 AYC 付不可

ガード名 Description	商品コード Part No	税込価格 Price[incl Tax]	税抜本体価格 Price[excl Tax]	備考 Remarks
---------------------	------------------	-------------------------	---------------------------	---------------

車名 CAR
型式 Mode

MITSUBISHI

ランサーエボリューション Lancer Evolution CP9A Evo.V

フルガード ダートラ	561 212 AS	¥59,850	¥57,000	スポイラー無車用
	561 212 A	¥59,850	¥57,000	スポイラー付車用
フルガード ラリー	561 211 AS	¥70,350	¥67,000	スポイラー無車用
	561 211 A	¥70,350	¥67,000	スポイラー付車用
フロアガード	560 214 A	¥37,800	¥36,000	
タンクガード	560 215 AN	¥23,100	¥22,000	
ジョイントガード	561 217 A	¥16,800	¥16,000	
ヒュエルタンク パイプガード	560 220 A	¥6,300	¥6,000	
リヤバンパーガード	561 230 BS	¥7,350	¥7,000	スポイラー無 AYC 付可
	561 230 B	¥7,350	¥7,000	スポイラー付 AYC 付可

CP9A Evo.VI

フルガード ダートラ	562 212 AS	¥59,850	¥57,000	スポイラー無車用
	562 212 A	¥59,850	¥57,000	スポイラー付車用
フルガード ラリー	562 211 AS	¥70,350	¥67,000	スポイラー無車用
	562 211 A	¥70,350	¥67,000	スポイラー付車用
フロアガード	560 214 A	¥37,800	¥36,000	
タンクガード	560 215 AN	¥23,100	¥22,000	
ジョイントガード	561 217 A	¥16,800	¥16,000	
ヒュエルタンク パイプガード	560 220 A	¥6,300	¥6,000	
リヤバンパーガード	561 230 BS	¥7,350	¥7,000	スポイラー無 AYC 付可
	561 230 B	¥7,350	¥7,000	スポイラー付 AYC 付可

CP9A マキネンバージョン

フルガード ダートラ	561 212 AS	¥59,850	¥57,000	スポイラー無車用
	562 212 A	¥59,850	¥57,000	スポイラー付車用
フルガード ラリー	561 211 AS	¥70,350	¥67,000	スポイラー無車用
	562 211 A	¥70,350	¥67,000	スポイラー付車用
フロアガード	560 214 A	¥37,800	¥36,000	
タンクガード	560 215 AN	¥23,100	¥22,000	
ジョイントガード	561 217 A	¥16,800	¥16,000	
ヒュエルタンク パイプガード	560 220 A	¥6,300	¥6,000	
リヤバンパーガード	561 230 BS	¥7,350	¥7,000	スポイラー無 AYC 付可
	561 230 B	¥7,350	¥7,000	スポイラー付 AYC 付可

CT9A Evo.VII

フルガード ダートラ	564 212 A	¥59,850	¥57,000	
フルガード ラリー	564 211 A	¥70,350	¥67,000	
WRC ガード スタンダード	565 211 WS	¥115,500	¥110,000	メンバーク溶接加工必要
WRC ガード ヘビーデューティ	565 211 WH	¥168,000	¥160,000	メンバーク溶接加工必要
フロアガード	564 214 A	¥37,800	¥36,000	
タンクガード	564 215 A	¥23,100	¥22,000	
ジョイントガード	564 217 A	¥16,800	¥16,000	
ヒュエルタンク パイプガード	564 220 A	¥6,300	¥6,000	
ACDポンプガード	564 234 A	¥9,450	¥9,000	AYC 付車装着可
リヤバンパーガード	564 230 B	¥7,350	¥7,000	AYC 付車装着可

CT9A Evo.VIII Evo.VIII MR

フルガード ダートラ	565 212 A	¥59,850	¥57,000	
フルガード ラリー	565 211 A	¥70,350	¥67,000	
WRC ガード スタンダード	565 211 WS	¥115,500	¥110,000	メンバーク溶接加工必要
WRC ガード ヘビーデューティ	565 211 WH	¥168,000	¥160,000	メンバーク溶接加工必要
フロアガード	564 214 A	¥37,800	¥36,000	
タンクガード	564 215 A	¥23,100	¥22,000	
ジョイントガード	564 217 A	¥16,800	¥16,000	
ヒュエルタンク パイプガード	565 220 A	¥6,300	¥6,000	
ACDポンプガード	564 234 A	¥9,450	¥9,000	AYC 付車装着可
リヤバンパーガード	564 230 B	¥7,350	¥7,000	AYC 付車装着可

ガードシステム 適合表 GURD SYSTEM コードA

ガード名 Description	商品コード Part No	税込価格 Price(inc Tax)	税抜本体価格 Price(excl Tax)	備考 Remarks
---------------------	------------------	------------------------	---------------------------	---------------

車名 CAR
型式 Mode

MITSUBISHI

ランサーエボリューション Lancer Evolution

CT9A Evo.IX Evo.IX MR

フルガード ダートラ	565 212 A	¥59,850	¥57,000	
フルガード ラリー	565 211 A	¥70,350	¥67,000	
WRC ガード スタンダード	565 211 WS	¥115,500	¥110,000	メンバー溶接加工必要
WRC ガード ヘビーデューティ	565 211 WH	¥168,000	¥160,000	メンバー溶接加工必要
フロアガード	564 214 A	¥37,800	¥36,000	
タンクガード	564 215 A	¥23,100	¥22,000	
ジョイントガード	564 217 A	¥16,800	¥16,000	
ヒュエルタンク パイプガード	565 220 A	¥6,300	¥6,000	
ACDポンプガード	564 234 A	¥9,450	¥9,000	AYC 付車装着可

CZ4A Evo.X

フルガード ダートラ (軽量タイプ)	566 213 A	¥54,600	¥52,000	板厚 3mm、52S 材 軽量タイプ
WRC ガード スタンダード	566 211 WS	¥115,500	¥110,000	
WRC ガード ヘビーデューティ	566 211 WH	¥168,000	¥160,000	
フロアガード	566 214 A	¥37,800	¥36,000	
タンクガード	566 215 A	¥25,200	¥24,000	
デフガード	566 219 A	¥13,650	¥13,000	
ジョイントガード	566 217 A	¥16,800	¥16,000	

SUZUKI

スイフトスポーツ Swift Sports

ZC31S

フルガード ダートラ (軽量タイプ)	616 213 A	¥54,600	¥52,000	板厚 3mm、52S 材 軽量タイプ
フルガード ダートラ&ラリー	616 212 A	¥59,850	¥57,000	板厚 5mm、17S 材 リブなしタイプ
フロアガード	616 214 A	¥37,800	¥36,000	
タンクガード	616 215 A	¥23,100	¥22,000	

SUBARU

ヴィヴィオ Vivio

KK4 (4WD)

フルガード ダートラ	654 212 A	¥49,350	¥47,000	
フルガード ラリー	654 211 A	¥57,750	¥55,000	
フロアガード	654 214 A	¥32,550	¥31,000	
タンクガード	654 215 A	¥19,950	¥19,000	
ジョイントガード	654 217 A	¥8,925	¥8,500	
デフガード	654 219 A	¥9,975	¥9,500	

インプレッサ Impreza

GC8 STIバージョン共通

フルガード ダートラ	660 212 A	¥57,750	¥55,000	
	670 212 A	¥57,750	¥55,000	2ドアスボイラー付車
フルガード ラリー	660 211 A	¥68,250	¥65,000	
	670 211 A	¥68,250	¥65,000	2ドアスボイラー付車
フロアガード	655 214 A	¥37,800	¥36,000	ボディ穴あけ加工必要
タンクガード	655 215 A	¥22,050	¥21,000	フォレスター SF5 共通
デフガード	655 219 A	¥12,600	¥12,000	R160用、フォレスター SF5 共通
	660 219 A	¥12,600	¥12,000	Ver.III ~ R180用
リヤバンパーガード	660 230 A	¥4,725	¥4,500	
ヒュエルタンク パイプガード	660 220 A	¥6,300	¥6,000	
サイドステップガード	660 235 A	¥22,050	¥21,000	リベット止め 4ドア用 (2Dr 専用は 670 235 A)

ガード名 Description	商品コード Part No	税込価格 Price(inc Tax)	税抜本体価格 Price(excl Tax)	備考 Remarks
---------------------	------------------	------------------------	---------------------------	---------------

車名 CAR
型式 Mode

SUBARU

インプレッサ Impreza

GDB (WRX)

フルガード ダートラ	666 212 A	¥57,750	¥55,000	アブライド A ~ G アブライド C ~ G のスペック C
	668 212 A	¥57,750	¥55,000	アブライド B、スペック C 専用
フルガード ラリー	666 211 A	¥68,250	¥65,000	アブライド A ~ G アブライド C ~ G のスペック C
	668 211 A	¥68,250	¥65,000	アブライド B、スペック C 専用
WRC ガード スタンダード	666 211 WS	¥115,000	¥110,000	サブフレーム加工、カラ穴あけ溶接必要
WRC ガード ヘビーデューティ	666 211 WH	¥168,000	¥160,000	サブフレーム加工、カラ穴あけ溶接必要
サブフレームガード	666 211 WM	¥11,550	¥11,000	WRC ガード追加取付
フロアガード	666 214 A	¥37,800	¥36,000	アブライド A ~ G、スペック C 含む
タンクガード	655 215 A	¥22,050	¥21,000	アブライド A ~ G アブライド E 以降のスペック C
タンクガード	668 215 A	¥22,050	¥21,000	アブライド B ~ G のスペック C のみ
デフガード	660 219 A	¥12,600	¥12,000	
ヒュエルタンク パイプガード	666 220 A	¥6,300	¥6,000	アブライド A ~ G、スペック C 含む
キャニスターガード	666 233 A	¥9,450	¥9,000	アブライド A ~ G、スペック C 含む
リヤバンパーステー	666 230 A	¥4,725	¥4,500	アブライド A ~ G、スペック C 含む
サイドステップガード	666 235 A	¥22,050	¥21,000	リベット止め アブライド A ~ G、スペック C 含む

GRB STI

フルガード ダートラ (軽量タイプ)	692 213 A	¥54,600	¥52,000	板厚 3mm52S 材 軽量タイプ
WRC ガード スタンダード	692 211 WS	¥115,500	¥110,000	サブフレーム加工、カラ穴あけ溶接必要
WRC ガード ヘビーデューティ	692 211 WH	¥168,000	¥160,000	サブフレーム加工、カラ穴あけ溶接必要
サブフレームガード				
フロアガード	692 214 A	¥37,800	¥36,000	
タンクガード	692 215 A	¥23,100	¥22,000	
デフガード	692 219 A	¥13,650	¥13,000	

DAIHATSU

ストーリア Storia

M112

フルガード ダートラ	770 212 A	¥52,500	¥50,000	
フルガード ラリー	770 211 A	¥63,000	¥60,000	1set 6枚
フロアガード	770 214 A	¥37,800	¥36,000	
タンクガード	770 215 A	¥18,900	¥18,000	
デフガード	770 219 A	¥10,500	¥10,000	
ジョイントガード	770 217 A	¥8,400	¥8,000	

ブーン X4 Boon X4

M312S

フルガード ダートラ	772 212 A	¥59,850	¥57,000	あて板溶接必要
フルガード ラリー	772 211 A	¥70,350	¥67,000	あて板溶接必要
パイピングガード	772 226 A	¥16,800	¥16,000	
タンクガード	772 215 A	¥23,100	¥22,000	
デフガード	770 219 A	¥10,500	¥10,000	
サイドステップガード	772 235 A	¥22,050	¥21,000	

2006年12月以降はフルガードステーが取付不可

ガードシステム/メンテナンスパーツ コードA

車名 Model	フルガード ステーセット		フロント ステーセット		センターリヤ ステーセット		備考	タンクガード ステーセット		
	商品コード	税込価格	税抜本体価格	税込価格	税抜本体価格	税込価格		税抜本体価格	税込価格	税抜本体価格
※各ステーセットはボルト付き										
TOYOTA										
EP82	104 211 S	¥14,175	¥13,500	¥8,400	¥8,000	¥6,825	¥6,500		¥3,465	¥3,300
EP91	104 211 S	¥14,175	¥13,500	¥8,400	¥8,000	¥6,825	¥6,500		¥3,465	¥3,300
AE111 (M/C 前)	128 211 S	¥6,825	¥6,500						¥4,200	¥4,000
AE111 (M/C 後)	129 211 S	¥6,825	¥6,500						¥4,200	¥4,000
HONDA										
EK4	311 211 S	¥14,175	¥13,500	¥8,400	¥8,000	¥5,250	¥5,000		¥6,825	¥6,500
EK9	317 211 S	¥14,175	¥13,500	¥8,400	¥8,000	¥5,250	¥5,000		¥6,825	¥6,500
DC5	322 211 S	¥14,175	¥13,500	¥8,400	¥8,000	¥5,250	¥5,000		¥4,200	¥4,000
MITSUBISHI										
CE9A Evo.II	510 211 S	¥13,650	¥13,000	¥7,350	¥7,000	¥1,575	¥1,500		¥3,990	¥3,800
CE9A Evo.III	510 211 3S	¥13,650	¥13,000	¥7,350	¥7,000	¥1,575	¥1,500		¥3,990	¥3,800
CN9A Evo.IV	560 211 S	¥13,650	¥13,000	¥7,350	¥7,000	¥6,825	¥6,500		¥5,250	¥5,000
CP9A Evo.V, VI	561 211 S	¥13,650	¥13,000	¥7,350	¥7,000	¥6,825	¥6,500		¥5,250	¥5,000
CT9A Evo.VII, VIII, IX	564 211 S	¥13,650	¥13,000	¥7,350	¥7,000	¥6,825	¥6,500		¥5,250	¥5,000
C53	511 211 S	¥7,875	¥7,500	¥6,300	¥6,000	¥1,575	¥1,500	三角ナット	¥2,625	¥2,500
C73,C83	511 211 S	¥7,875	¥7,500	¥6,300	¥6,000	¥1,575	¥1,500	三角ナット	¥2,625	¥2,500
CC4A	514 211 S	¥7,875	¥7,500	¥6,300	¥6,000	¥1,575	¥1,500		¥3,990	¥3,800
CA4A	514 211 S	¥7,875	¥7,500	¥6,300	¥6,000	¥1,575	¥1,500		¥3,675	¥3,500
CA4A(MIVEC)	516 211 S	¥7,875	¥7,500	¥6,300	¥6,000	¥1,575	¥1,500		¥4,200	¥4,000
CJ4A	550 211 S	¥13,650	¥13,000	¥7,350	¥7,000	¥6,825	¥6,500		¥4,200	¥4,000
SUBARU										
GC8	660 211 S	¥15,750	¥15,000	¥7,875	¥7,500	¥7,875	¥7,500		¥7,875	¥7,500
GDB スペックC 除く	666 211 S	¥15,750	¥15,000	¥7,875	¥7,500	¥7,875	¥7,500		¥7,875	¥7,500
GDB スペックC 専用	668 211 S	¥15,750	¥15,000	¥7,875	¥7,500	¥7,875	¥7,500		¥7,875	¥7,500
KK4	654 211 S	¥14,700	¥14,000	¥5,250	¥5,000	¥9,975	¥9,500		¥3,675	¥3,500
DAIHATSU										
M112	770 211 S	¥12,600	¥12,000	¥7,875	¥7,500	¥5,250	¥5,000		¥3,465	¥3,300

フルガード修理

フルガード修理は到着後 10 日以内で出荷できます

修理内容	税込価格	税抜本体価格	備考
反り直し	¥10,500	¥10,000	
反り直し、リップ増し 1 本	¥21,000	¥20,000	ラリータイプに リップ1本追加
反り直し、リップ増し 2 本	¥31,500	¥30,000	ダートタイプに リップ2本追加
その他の修理			現品確認の上

コードA

牽引フック *HOOCK*

- オレンジ塗装済みスチール製
- 車種別専用タイプと汎用サイズ、アンダーガード装着車用が有ります。

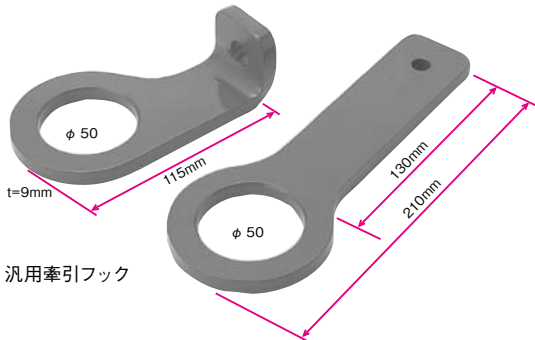

汎用牽引フック

商品コード Part No	税込価格 Price[incl Tax]	税抜本体価格 Price[excl Tax]	備考 Remarks
00A 016 AJ	¥8,400	¥8,000	スチール製オレンジ、2個セット

ガード用牽引フック

商品コード Part No	税込価格 Price[incl Tax]	税抜本体価格 Price[excl Tax]	備考 Remarks
00A 016 AD	¥2,625	¥2,500	スチール製、オレンジ、ボルトナット付

車種別牽引フック 適合表

スチール製オレンジ、2個セット

メーカー	車名 Model	型式 Chassis Code	商品コード Part No	税込価格 Price[incl Tax]	税抜本体価格 Price[excl Tax]
トヨタ	MR2	SW20	137 016 AJ	¥8,400	¥8,000
	スターレット Starlet	EP71	116 016 AJ	¥8,400	¥8,000
		EP82,EP91	104 016 AJ	¥8,400	¥8,000
		レビン Corolla Levin トレノ Sprinter Trueno	AE86	116 016 AJ	¥8,400
		AE92	120 016 AJ	¥8,400	¥8,000
	AE101	122 016 AJ	¥8,400	¥8,000	
ニッサン	シルビア Silvia	S13	220 016 AJ	¥8,400	¥8,000
	パルサー Pulsar	JN15	275 016 AJ	¥8,400	¥8,000
ホンダ	インテグラ タイプR Integra TypeR	DC2	307 016 AJ	¥8,400	¥8,000
	シビック Civic	EF3,EF9	307 016 AJ	¥8,400	¥8,000
		EK4,EG6	307 016 AJ	¥8,400	¥8,000
	EK9	317 016 AJ	¥8,400	¥8,000	
マツダ	RX-7	FC3S	420 016 AJ	¥8,400	¥8,000
	ロードスター Roadster	NA6,NA8	404 016 AJ	¥8,400	¥8,000
三菱	ミラージュアスティ Mirage Asti	CJ4A	550 016 AJ	¥8,400	¥8,000
	ランサー Lancer	CN9A	560 016 AJ	¥8,400	¥8,000
		CP9A	561 016 AJ	¥8,400	¥8,000

注意：取付にはバンパーの加工が必要です。

コードA

WR カータイプリジットラック GURD SYSTEM コードA

WRC グループ N

国内ラリー RN&RJ 車両 (JAF 公認競技) 使用可

これがWRCスタイル!!

WRC に参戦している WR カーやグループ N カーなどが採用しているリジットラックです。

対応荷重 1.5t (左右 2 脚使用時)

- 車体に受け側のパイプ溶接加工をして、車体サイドから差込式に使用するリジットラックです。
- 通常のウマと違いあらかじめ車体側の取り付け位置を決めているため、位置合わせなどが不要で、作業効率がグーンとスピードアップします。
- 車体に対して平行の足になるため、足が車体の幅から内外側へ出ません。そのため作業スペースが充分とれて邪魔にならず、2名の同時作業も可能になります。
- ますます短くなるサービス時間で、効率よく安全に作業が出来るように考えられた製品です。

コードA

WR カータイプリジットラック (受注生産品)

商品コード Part No	税込価格 Price[incl Tax]	税抜本体価格 Price[excl Tax]	備考 Remarks
00B 004 A	¥15,750	¥15,000	受注後 2 週間 1 台分 4 脚必要

取り付けには、車体にラックの受け側パイプ溶接取付が必要です。

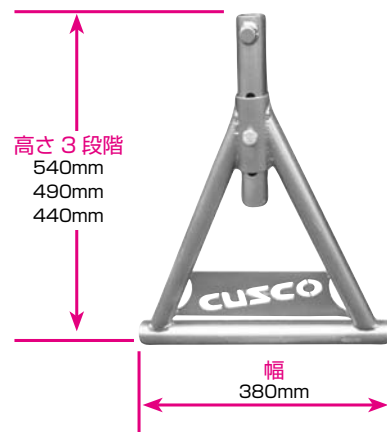

対応荷重 1.5t (左右 2 脚使用時)



WR カータイプリジットラック取付時



市販のトレイをパーツトレイとして取り付けることもできて便利

TAKATA 競技用フルハーネス

世界最軽量の Assy 重量を実現 [1760g/MPH-340]

- レバーリリース式丸バックル
- 3 インチ ウェビング
- 調整しやすい軽量アジャスター

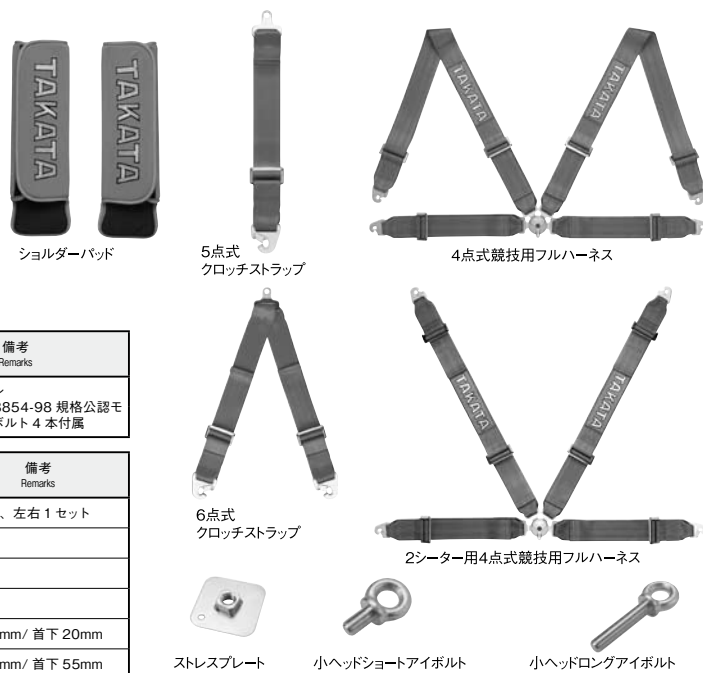

品名 Part NAME	商品コード Part No	税込価格 Price[incl Tax]	税抜本体価格 Price[excl Tax]	備考 Remarks
4 点式競技用フルハーネス	MPH-341	¥49,000	¥46,667	カラー: グリーン FIA8853-98-8854-98 規格公認モデル、標準アイボルト 4 本付属
2 シーター用 4 点式競技用フルハーネス	MPH-341W	¥49,000	¥46,667	
品名 Part NAME	商品コード Part No	税込価格 Price[incl Tax]	税抜本体価格 Price[excl Tax]	備考 Remarks
ショルダーパッド	SP-302	¥10,500	¥10,000	グリーン、左右 1 セット
6 点式クローチストラップ	CS-361	¥10,500	¥10,000	グリーン
5 点式クローチストラップ	CS-351	¥5,250	¥5,000	グリーン
ストレスプレート	STP-01	¥1,050	¥1,000	
小ヘッド ショートアイボルト	EB-02	¥1,260	¥1,200	首上 30mm/ 首下 20mm
小ヘッド ロングアイボルト	EB-03	¥1,575	¥1,500	首上 30mm/ 首下 55mm

シザースジャッキ

能力	最低高さ	揚程	最高高さ	ハンドル寸法	操作力	質量
850kg	121mm	260mm	381mm	19 × 375mm	28N	5.9kg

シザースジャッキ

商品コード Part No	税込価格 Price[incl Tax]	税抜本体価格 Price[excl Tax]
DPJ-850DX	OP	OP



コードA

ウレタン マッドフラップ URETHANE MADFLAP

丈夫なウレタンを使用したマッドフラップ

- アルミステーでしっかり固定します。
- フロント用はボディ内側までフラップを延長。下回りをはね石から守ります。
- 3mm厚アカ色ウレタン、取付アルミステー付き

注意 取付にはフェンダー及びフェンダー内側、リヤバンパーに穴あけ加工が必要です。

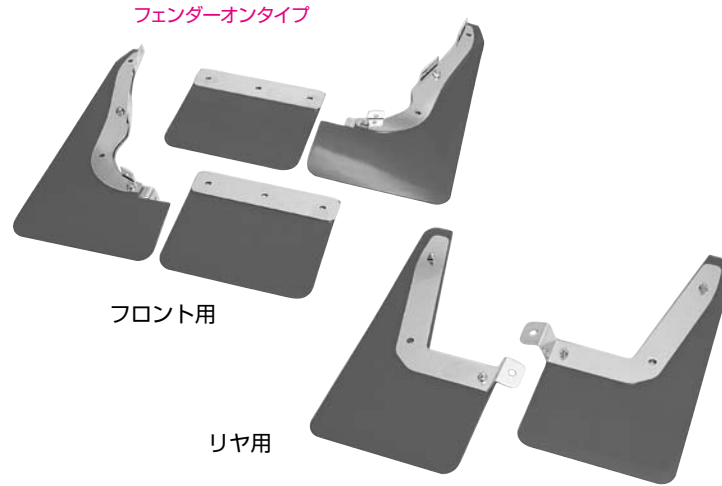
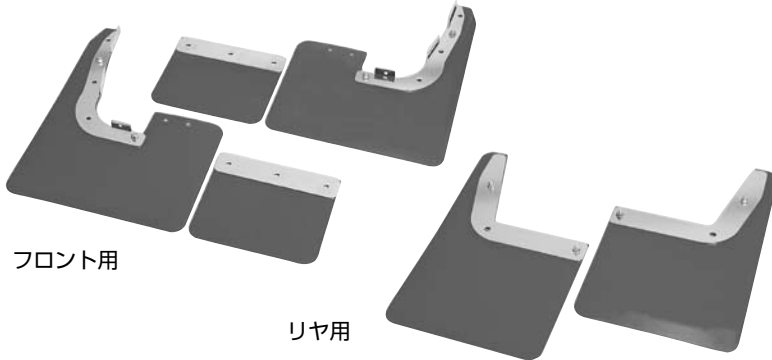

ウレタン マッドフラップ適合表

型式 Chassis Code	位置 Position	商品コード Part No	税込価格 Price(Incl Tax)	税抜本体価格 Price(excl Tax)	備考 Remarks
--------------------	----------------	------------------	-------------------------	---------------------------	---------------

TOYOTA					
スターレット Starlet					
EP82	フロント	104 840 AR	¥14,700	¥14,000	
	リヤ	104 841 AR	¥12,600	¥12,000	
EP91	フロント	106 840 AR	¥15,750	¥15,000	
	リヤ	106 841 AR	¥12,600	¥12,000	
レビン Corolla Levin / トレノ Sprinter Trueno					
AE111	フロント	128 840 AR	¥15,750	¥15,000	
	リヤ	128 841 AR	¥12,600	¥12,000	

HONDA					
シビック Civic					
EK4	フロント	311 840 AR	¥15,750	¥15,000	
	リヤ	311 841 AR	¥12,600	¥12,000	
EK9	フロント	311 840 AR	¥15,750	¥15,000	
	リヤ	317 841 AR	¥12,600	¥12,000	

MITSUBISHI					
ミラージュ Mirage					
C53/83	フロント	513 840 AR	¥14,700	¥14,000	
	リヤ	513 841 AR	¥12,600	¥12,000	
C73	フロント	513 840 AR	¥14,700	¥14,000	取付け要加工
	リヤ	513 841 AR	¥12,600	¥12,000	取付け要加工
CC4A	フロント	508 840 AR	¥15,750	¥15,000	
	リヤ	508 841 AR	¥12,600	¥12,000	
CA4A	フロント	508 840 AR	¥15,750	¥15,000	
	リヤ	508 841 AR	¥12,600	¥12,000	
CJ4A (3ドア)	フロント	550 840 AR	¥15,750	¥15,000	
		550 840 FAR	¥15,750	¥15,000	フェンダーオンタイプ
	リヤ	550 841 AR	¥12,600	¥12,000	
		550 841 FAR	¥12,600	¥12,000	フェンダーオンタイプ
ミラージュアスティ Mirage Asti					
CJ4A	フロント	550 840 AR	¥15,750	¥15,000	
		550 840 FAR	¥15,750	¥15,000	フェンダーオンタイプ
	リヤ	555 841 AR	¥12,600	¥12,000	
		555 841 FAR	¥12,600	¥12,000	フェンダーオンタイプ
ランサー Lancer ※はエアロ付					
CD5A	フロント	508 840 AR	¥15,750	¥15,000	
	リヤ	508 841 AR	¥12,600	¥12,000	
CD9A	フロント	509 840 AR	¥15,750	¥15,000	フェンダーオンタイプ
	リヤ	509 841 AR	¥12,600	¥12,000	フェンダーオンタイプ
CE9A ※	フロント	510 840 FAR	¥15,750	¥15,000	フェンダーオンタイプ
	リヤ	510 841 FAR	¥12,600	¥12,000	フェンダーオンタイプ

型式 Chassis Code	位置 Position	商品コード Part No	税込価格 Price(Incl Tax)	税抜本体価格 Price(excl Tax)	備考 Remarks
--------------------	----------------	------------------	-------------------------	---------------------------	---------------

MITSUBISHI					
ランサー Lancer ※はエアロ付					
CN9A ※ Evo.IV	フロント	560 840 AR	¥15,750	¥15,000	
		560 840 FAR	¥15,750	¥15,000	フェンダーオンタイプ
	リヤ	560 841 AR	¥12,600	¥12,000	
		560 841 FAR	¥12,600	¥12,000	フェンダーオンタイプ
CP9A Evo.V,VI	フロント	561 840 AR	¥15,750	¥15,000	
		561 840 FAR	¥15,750	¥15,000	フェンダーオンタイプ (エアロ付専用)
	リヤ	561 841 AR	¥12,600	¥12,000	
		561 841 FAR	¥12,600	¥12,000	フェンダーオンタイプ (エアロ付専用)
CT9A Evo.VII,VIII,IX	フロント	564 840 AR	¥15,750	¥15,000	
		564 840 FAR	¥15,750	¥15,000	フェンダーオンタイプ、Evo.IX 不可
	リヤ	564 841 AR	¥12,600	¥12,000	
		564 841 FAR	¥12,600	¥12,000	フェンダーオンタイプ、Evo.IX 不可

SUBARU					
ヴィヴィオ Vivio					
KK4	フロント	654 840 AR	¥14,700	¥14,000	
	リヤ	654 841 AR	¥12,600	¥12,000	
インプレッサ Impreza ※はエアロ付					
GC8 (2Dr/4Dr)	フロント	660 840 AR	¥15,750	¥15,000	エアロ付可
		660 840 FAR	¥15,750	¥15,000	フェンダーオンタイプ (エアロ無し用)
	リヤ	660 841 AR	¥12,600	¥12,000	エアロ付可
		660 841 FAR	¥12,600	¥12,000	フェンダーオンタイプ (エアロ無し用)
GC8 ※ (2Dr)	フロント	670 840 FAR	¥15,750	¥15,000	フェンダーオンタイプ
	リヤ	670 841 FAR	¥12,600	¥12,000	フェンダーオンタイプ
GDB アブライド A,B	フロント	666 840 AR	¥15,750	¥15,000	
		666 840 FAR	¥15,750	¥15,000	フェンダーオンタイプ
	リヤ	666 841 AR	¥12,600	¥12,000	
		666 841 FAR	¥12,600	¥12,000	フェンダーオンタイプ
GDB アブライド C,D	フロント	666 840 FAR	¥15,750	¥15,000	フェンダーオンタイプ
	リヤ	666 841 AR	¥12,600	¥12,000	
		669 841 FAR	¥12,600	¥12,000	フェンダーオンタイプ
GDB アブライド E,F	フロント	666 840 AR	¥15,750	¥15,000	
	リヤ	666 841 AR	¥12,600	¥12,000	

型式 Chassis Code	位置 Position	商品コード Part No	税込価格 Price[incl Tax]	税抜本体価格 Price[excl Tax]	備考 Remarks
DAIHATSU					
ストーリア Storia					
M112S	フロント	770 840 AR	¥14,700	¥14,000	
	リヤ	770 841 AR	¥12,600	¥12,000	マイナー前用
M112S 2001. 12 ~	フロント	770 840 AR	¥14,700	¥14,000	
	リヤ	771 841 AR	¥12,600	¥12,000	マイナー後エアロバンパー車用

汎用センターフラップ



汎用センターフラップ (キャリバー石かみ防止)					
パーツ名 Description	商品コード Part No	税込価格 Price[incl Tax]	税抜本体価格 Price[excl Tax]	備考 Remarks	
汎用センターフラップ	00A 842 AR	¥13,650	¥13,000	レッド	

ドロ防



ドロ防 (キャリバー石かみ防止) MITSUBISHI ランサー / ミラージュ Mirage					
型式 Chassis Code	商品コード Part No	税込価格 Price[incl Tax]	税抜本体価格 Price[excl Tax]	備考 Remarks	
CD9A/CE9A/DE3A	509 235 A	¥6,825	¥6,500	15 インチ	
CC4A/CA4A/CD5A	514 235 A	¥6,825	¥6,500	14 インチ	

ウレタンマッドフラップ補修パーツ					
パーツ名 Description	商品コード Part No	税込価格 Price[incl Tax]	税抜本体価格 Price[excl Tax]	備考 Remarks	
フロントステーキット	00I 840 B	¥7,875	¥7,500	税抜¥15,000の商品用のステーキット	
	00I 840 BA	¥7,350	¥7,000	税抜¥14,000の商品用のステーキット	
フロントフラップキット	00I 840 DR	¥10,500	¥10,000	税抜¥15,000の商品用のフラップキット、ボルト付、レッド	
	00I 840 CR	¥9,450	¥9,000	税抜¥14,000の商品用のフラップキット、ボルト付、レッド	
リヤステーキット	00I 841 B	¥6,300	¥6,000		
リヤフラップキット	00I 841 ER	¥8,400	¥8,000	ボルト付、レッド	
ウレタン板 レッド	00A 930 C	¥25,200	¥24,000	1 m × 1 m t=3.0	
	00A 931 C	¥47,250	¥45,000	1 m × 2 m t=3.0	

クラッチマスターシリンダー・サポートプレート コードB

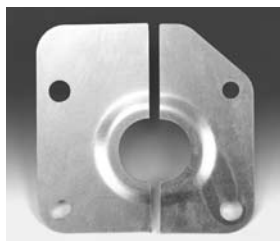
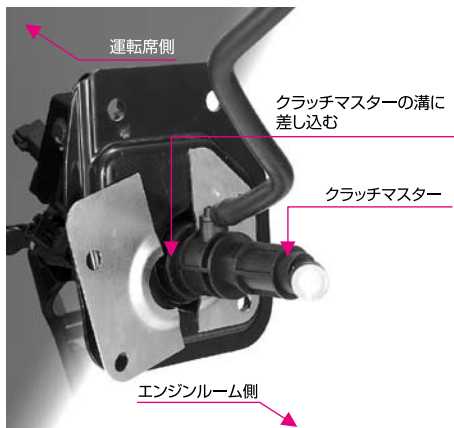

グラベル対応アッパーマウント コードA

ラリーやダートトライアルなどグラベル競技に対応

グラベル走行時の入力や入力角度を考慮した専用設計

高強度アウターカラー採用

18番ピロボール (MBWT18) を使用し高強度と耐久性を実現と同時にランニングコストも低減

ピロボール交換時にピロサイズ変更可能

(MBWT18 から MBWT22 へ変更)

海外製ダンパーなどの特殊なショックトップ形状にも対応

クラッチマスターシリンダーをプレートに共締めし、マスターを押さえることで、プラスチック製の純正クラッチマスターへの負担を軽減。

ハードなクラッチワークや強化クラッチ装着車によるマスターの破損を防ぎます。

商品コード Part No	税込価格 Price[incl Tax]	税抜本体価格 Price[excl Tax]
566 024 A	¥5,040	¥4,800

ランサーエボリューション Lancer Evolution
CZ4A Evo.X

566 024 A	¥5,040	¥4,800
-----------	--------	--------

ランサーエボリューション Lancer Evolution

型式 Chassis Code	商品コード Part No	税込価格 Price[incl Tax]	税抜本体価格 Price[excl Tax]	タイプ	ピロボール仕様
CP9A Evo.V,VI	565 445 A	¥36,750	¥35,000	固定式	MBWT18
CT9A Evo.VII,VIII,IX	565 445 A	¥36,750	¥35,000	固定式	MBWT18
CZ4A Evo.X	566 445 A	¥36,750	¥35,000	固定式	MBWT18

インプレッサ Impreza

GDB	666 445 A	¥36,750	¥35,000	固定式	MBWT18
GRB	692 445 A	¥36,750	¥35,000	固定式	MBWT18

*ピロボール交換時、MBWT22仕様へ変更可。(オプション変更キット:品番 00B 445 A22 税込価格¥45,150)
*付属になるピロナットとカラーはご注文時にご指定ください。

ラリー・ナビ用品 GURD SYSTEM

ナビフットレスト [コードA]

税込価格 Price[incl Tax] ¥8,925

税抜本体価格 Price[excl Tax] ¥8,500

- ナビゲーターの足元を支える大型のフットレスト
- 軽量化と滑り止め効果の穴開け加工済み。
- アルミ製

注意：取付には穴あけ加工が必要です。



車名 Model	型式 Chassis Code	品番 Part No	備考 Remarks
TOYOTA			
セリカ Celica	ST205	120 831 A	
レビン Corolla Levin	AE92	120 831 A	
トレノ Sprinter Trueno	AE92FX	120 831 A	
カローラ Corolla	AE101 (2ドア, 4ドア)	120 831 A	
カローラ FX Corolla FX	AE111	120 831 A	
NISSAN			
パルサー Pulsar	N14,N15	120 831 A	
HONDA			
インテグラ タイプR Integra TypeR	DC2	321 831 A	
シビック Civic CRX	EG6	315 831 A	
	EK4	315 831 A	
	EK9	321 831 A	
MAZDA			
ファミリア Familia	BFMR	120 831 A	
	BG8Z	120 831 A	
MITSUBISHI			
ミラージュ Mirage	C53/83/73	120 831 A	
	CA/CC4A	120 831 A	
	CJ4A	550 831 A	
ランサー Lancer	CD/CE9A	120 831 A	
	CN9A/CP9A	550 831 A	
	CT9A	550 831 A	
SUBARU			
インプレッサ Impreza	GC8	655 831 A	
	GDB	655 831 A	
レガシィ Legacy	BC5	655 831 A	

ドライバーフロアパネル [コードA]

税込価格 Price[incl Tax] ¥8,400

税抜本体価格 Price[excl Tax] ¥8,000

- カーペットレスのフロア面をフラット化
- 正確なペダル操作のためのパンチング加工済み。

注意：取付には穴あけ加工が必要です。



車名 Model	型式 Chassis Code	品番 Part No	備考 Remarks
HONDA			
シビック Civic	EG6	317 560 B	
	EK4,EK9	317 560 B	
MITSUBISHI			
ミラージュ Mirage	CA4A,CC4A	508 560 B	
	CJ4A	550 560 B	
ランサー Lancer	CD9A,CE9A	508 560 B	
	CN9A,CP9A	550 560 B	
	CT9A	564 560 B	
SUBARU			
インプレッサ Impreza	GC8	660 560 B	
	GDB	660 560 B	アプライドA～G スペックC含む

9

キャロッセ 競技用パーツ Competition

ラリー・ナビ用品 GURD SYSTEM

ナビパネル <small>コード A</small>	税込価格 Price[incl Tax] ¥8,400	税抜本体価格 Price[excl Tax] ¥8,000
-----------------------------------	-----------------------------	-------------------------------

注意：助手席エアバック付には取付できません。取付には、穴あけ加工が必要です。

車名 Model	型式 Chassis Code	品番 Part No	備考 Remarks
TOYOTA			
スターレット Starlet	EP82	104 830 A	
	EP91	106 830 A	
カローラ Corolla	AE111	128 830 A	
HONDA			
シビック Civic	EK9,EK4	311 830 A	
MITSUBISHI			
ミラージュ Mirage	C53/83/73	511 830 A	
	CA/CC4A	508 830 A	
	CJ4A	550 830 A	
ランサー Lancer	CD5A/CD9A	508 830 A	
	CN9A/CP9A	550 830 A	
	CT9A	564 830 A	
SUBARU			
ヴィヴィオ Vivio	KK4	654 830 A	
インプレッサ Impreza	GC8(A ~ D)	660 830 A	
	GC8(E ~ G)	660 830 AN	
	GDA,B	666 830 A	
DAIHATSU			
ストーリーア Storia	M112S	770 830 A	マイナー前 2001年11月まで
	M112S	771 830 A	マイナー後 2001年12月以降



リヤ仕切板 2名乗車用 <small>コード A</small>	税込価格 Price[incl Tax] ¥12,600	税抜本体価格 Price[excl Tax] ¥12,000
---	------------------------------	--------------------------------

2名乗車仕様にする際、リヤシートを取り外した時のトランクルームと車室を仕切る時に取り付けます。

車名 Model	型式 Chassis Code	品番 Part No	備考 Remarks
MITSUBISHI			
ミラージュアスティ Mirage Asti	CJ4A	556 002 A	98年モデル
ランサー Lancer	CE9A,CD9A	510 002 A	
	CN9A,CP9A	510 002 A	
	CT9A Evo.VII	564 002 A	
	CT9A Evo.VIII, MR, IX	565 002 A	
SUBARU			
インプレッサ Impreza	GC8	660 002 A	
	GDB	666 002 A	スペック C 除く
	GDB	668 002 A	スペック C 専用

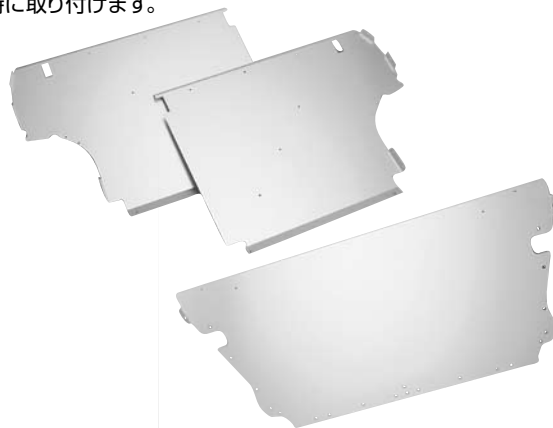

タイヤハンガー <small>コード A</small>	税込価格 Price[incl Tax] ¥8,400	税抜本体価格 Price[excl Tax] ¥8,000
-------------------------------------	-----------------------------	-------------------------------

2名乗車時室内専用。後席にスペアタイヤを固定でき、車種によってはリアトランクでの応用も可能です。

適合	型式 Chassis Code	品番 Part No	備考 Remarks
15インチタイヤ用	汎用	508 025 B	
シビック Civic	EK4,EK9	317 025 B	

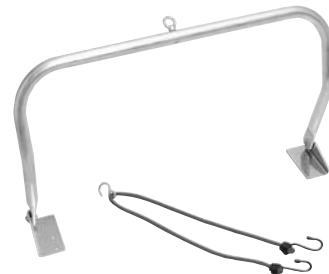

AFFF 手動式消火器

- 使用温度が -15 ~ 60℃と広範囲で使用可能。
- 丈夫でコンパクトな金属レバーを採用。足下への設置に最適。
- 金属バンドはクイックリリース式で、いざというときの取り外しが簡単。

品番	消火剤	税込価格 Price[incl Tax]	税抜本体価格 Price[excl Tax]
AFFF240H 手動式	AFFF2.4リットル	¥18,900	¥18,000
サイズ size	フルキット重量 weight	使用期限：最長 7年	
H426 × φ 108mm	3.8kg	○ブラケット、金属バンド 2 本付属	



インター格式ラリーパーツ INTER RALLY

インター格式ラリーパーツ (Gr-N) ランサー CT9A

パーツ名 Description	メーカー Maker	備考 Remarks	商品コード Part No	税込価格 Price(incl Tax)	税抜本体価格 Price(excl Tax)	取付概要と効果
シャシ廻り						
WRC ガード (スタンダード)	キャロッセ		565 211 WS	¥115,500	¥110,000	メンバーに溶接加工が必要、その他はボルトオンの一枚もの5mm板スタンダードタイプ
WRC ガード (ヘビーデュー)	キャロッセ		565 211 WH	¥168,000	¥160,000	メンバーに溶接加工が必要、その他はボルトオンの一枚もの5mm板+5mm内リブ入り、ラフロード用
フロアガード	キャロッセ		564 214 A	¥37,800	¥36,000	跳ね石等からフロア保護
ジョイントガード	キャロッセ		564 217 A	¥16,800	¥16,000	跳ね石等からプロペラファフトジョイントを保護
タンクガード	キャロッセ		564 215 A	¥23,100	¥22,000	純正タンク使用時に使用 タンクの保護に必須
ACD ポンプガード	キャロッセ		564 234 A	¥9,450	¥9,000	跳ね石等からACDポンプを保護
マッドフラップ	キャロッセ	フロント	564 840 AR	¥15,750	¥15,000	丈夫なウレタンを使用。
	キャロッセ	リヤ	564 841 AR	¥12,600	¥12,000	ホディーやアームを跳ね石から保護。
ロールケージ	キャロッセ		565 290 W07	¥207,900	¥198,000	ASN 公認、全溶接タイプ、 海外のハイスピードSSでも剛性確保 車両 FIA 公認 No. N-5660、5673、5688
ブッシュ、マウント						
エンジンマウント+ミッションマウント	ラリーアート	×2	MN580217	¥3,465	¥3,300	ゴム硬度アップ、エンジン+ミッションの振れ防止、強度アップ
エンジンロール B/C (F)	ラリーアート	×1	MN580128	¥3,465	¥3,300	ゴム硬度アップ、エンジン+ミッションの振れ防止、強度アップ
エンジンロール B/C (R)	ラリーアート	×1	MN580218	¥3,465	¥3,300	ゴム硬度アップ、エンジン+ミッションの振れ防止、強度アップ
リヤデフサポートインシュレーター	ラリーアート	×2	MN580228	¥1,995	¥1,900	ゴム硬度アップ
リヤデフサポートアーム	ラリーアート	×2	MN580134	¥1,680	¥1,600	アライメント変化を低減、強度アップ
リヤデフサポートメンバー	ラリーアート	×2	MN580135	¥1,680	¥1,600	アライメント変化を低減、強度アップ
フロントアッパーマウント	ラリーアート	×2	MN580143	¥5,250	¥5,000	ゴム硬度アップ、アライメント変化を低減、強度アップ
フロントロワアーム (F)	ラリーアート	×2	MN580057	¥3,413	¥3,250	ゴム硬度アップ、アライメント変化を低減、強度アップ
フロントロワアーム (R)	ラリーアート	×2	MN580142	¥12,600	¥12,000	ゴム硬度アップ、アライメント変化を低減、強度アップ
リヤアッパーアーム (F)	ラリーアート	×2	MN580140	¥2,730	¥2,600	ゴム硬度アップ、アライメント変化を低減、強度アップ
リヤアッパーアーム (R)	ラリーアート	×2	MN580139	¥1,890	¥1,800	ゴム硬度アップ、アライメント変化を低減、強度アップ
マフラーリング A (Oリングタイプ)	ラリーアート	×2	MN580222	¥2,362	¥2,250	ゴム硬度アップ、マフラーの脱落防止
マフラーリング B (クロスタイプ)	ラリーアート	×1	MN580221	¥2,362	¥2,250	ゴム硬度アップ、マフラーの脱落防止
マフラーリング C (Oリングタイプ)	ラリーアート	×1	MN580133	¥1,470	¥1,400	ゴム硬度アップ、マフラーの脱落防止
マフラーリング D (△タイプ)	ラリーアート	×1	MN580220	¥2,100	¥2,000	ゴム硬度アップ、マフラーの脱落防止
パワートレイン廻り						
DOGミッション	キャロッセ	TYPE A	565 028 A	¥672,000	¥640,000	純正ギヤ比仕様
		TYPE B	565 028 B	¥750,750	¥715,000	FIA 公認 VO ギヤー仕様
シフトリンクキット	キャロッセ		565 028 S	¥118,650	¥113,000	クスコ DOG ミッション用オプション ショートストロークキット
クラッチディスク	クスコ		00C 022 C565M	¥40,530	¥38,600	耐久性の向上
クラッチカバー	ラリーアート		MN580018	¥47,250	¥45,000	VO取得品 パフォーマンスの向上
LSD	ラリーアート	フロント	MN580073	¥257,250	¥245,000	VO取得品 パフォーマンスの向上 ACD 装着車用 (ハード仕様有) アプライドモデルにより公認書要確認
		リヤ	MN580048	¥144,900	¥138,000	VO取得品 パフォーマンスの向上 AYC 非装着車用 アプライドモデルにより公認書要確認
ブレーキ廻り						
ブレーキホースキット	ラリーアート					
エクステリア装備品						
補助灯	IPF		SUPERRALLY985	ASK	ASK	HID バルブ、バラスト、インバーター必要 ●ナイトステージの視界確保 ●HID 化により省電力化
ランプボッド				ASK	ASK	●視界を遮らず、ダクトにも影響無し
ボンネットピン	キャロッセ		00B 817 A	¥3,990	¥3,800	安全の為必要
リジトラック (1台分)	クスコ		00B 004 A	¥63,000	¥60,000	サイドシェルへパイプの溶接作業が必要 サービスタムの効率アップ 競技車下回りの整備性アップ
室内装備						
ドライバーフロアパネル	キャロッセ		564 560 B	¥8,400	¥8,000	床面のフラット化と適正高で操作性アップ
ナビフットレスト	キャロッセ		550 831 A	¥8,925	¥8,500	Co-Dr 足元を支え大型タイプ
リヤ仕切板	キャロッセ		565 002 A	¥12,600	¥12,000	トランクと室内の仕切板
シートベルト	タカタ		TK MPH341	¥49,000	¥46,667	F I A 公認品 8853/98 8854/98
(追加ベルト 5点式)	タカタ		CS 351	¥5,250	¥5,000	
(追加ベルト 6点式)	タカタ		CS 361	¥10,500	¥10,000	
カットオフスイッチ	クスコ		00B 740 A	¥16,800	¥16,000	緊急時にバッテリーを遮断 レギュレーションにより強く推奨
自動消火器	IRS		FES3500EK	¥126,000	¥120,000	レギュレーションにより必須 ●AFFF 水溶性なので使用後も安心
安全タンク						
追加タイプ	クスコ		00A 027 C	¥367,500	¥350,000	FIA 公認 FT3-1999 純正タンクにつなげてトランク内に取り付け 25Lの増量で長いエージン、SSも安心

※上記以外にもアッパーマウント、E/G マウント、T/M マウント、アーム類ブッシュ他 Gr-N 公認パーツを数多く取り扱っております。
※参加される各競技のレギュレーションをご確認の上、適合パーツをご使用ください。

※ FIA 公認競技参加の場合、車両ホモロゲーションナンバーにご注意ください。
※インターラリー Gr-N 専用パーツもありますのでご注意ください。

インター格式ラリーパーツ (Gr-N) ランサー Evo,X CZ4A

パーツ名 Description	メーカー Maker	備考 Remarks	商品コード Part No	税込価格 Price[incl Tax]	税抜本体価格 Price[excl Tax]	取付概要と効果
シャシ廻り						
WRC ガード (スタンダード)	キャロッセ		566 211 WS	¥115,500	¥110,000	5mm 板スタンダードタイプ
WRC ガード (ハビードュー)	キャロッセ		566 211 WH	¥168,000	¥160,000	5mm 板 +5mm 内リブ入り、ラフロード用
フロアガード	キャロッセ		566 214 A	¥37,800	¥36,000	跳ね石等からフロアを保護
ジョイントガード	キャロッセ		566 217 A	¥16,800	¥16,000	跳ね石等からプロペラシャフトジョイントを保護
タンクガード	キャロッセ		566 215 A	¥25,200	¥24,000	純正タンク使用時に使用、タンク保護に必須
デフガード	キャロッセ		566 219 A	¥13,650	¥13,000	跳ね石等からリヤデフを保護
マッドフラップ	キャロッセ	フロント				
	キャロッセ	リヤ				
ロールケージ タイプ1	キャロッセ		566 290 W08	¥228,900	¥218,000	ASN 公認、全溶接タイプ、海外のハイスピードSSでも剛性確保
ロールケージ タイプ2	キャロッセ		567 290 W	¥239,400	¥228,000	車両 FIA 公認 No. N-5718
ブッシュ、マウント						
エンジンマウント+ミッションマウント	ラリーアート	×2	MN580217	¥3,465	¥3,300	ゴム硬度アップ、エンジン+ミッションの振れ防止、強度アップ
エンジンロール B/C (F)	ラリーアート	×2	MN580219	¥4,620	¥4,400	ゴム硬度アップ、エンジン+ミッションの振れ防止、強度アップ
エンジンロール B/C (R)	ラリーアート	×1	MN580218	¥3,465	¥3,300	ゴム硬度アップ、エンジン+ミッションの振れ防止、強度アップ
リヤデフサポートインシュレーター	ラリーアート	×2	MN580228	¥1,995	¥1,900	ゴム硬度アップ
フロントロワーアーム B/C (F)	ラリーアート	×2	MN580235	¥13,650	¥13,000	ゴム硬度アップ、アライメントの変化低減、強度アップ
リヤクロスメンバー B/C	ラリーアート	×1	MN580227	¥4,620	¥4,400	ゴム硬度アップ、ブッシュ変形の低減、強度アップ
リヤトレーリングアーム	ラリーアート	×2	MN580230	¥12,600	¥12,000	ゴム硬度アップ、アライメントの変化低減、強度アップ
リヤアッパーアーム (ボディ、リヤ)	ラリーアート	×2	MN580230	¥12,600	¥12,000	ゴム硬度アップ、アライメントの変化低減、強度アップ
マフラーリング A (Oリングタイプ)	ラリーアート	×1	MN580222	¥2,362	¥2,250	ゴム硬度アップ、マフラーの脱落防止
マフラーリング B (クロスタイプ)	ラリーアート	×1	MN580221	¥2,362	¥2,250	ゴム硬度アップ、マフラーの脱落防止
マフラーリング C (Oリングタイプ)	ラリーアート	×1	MN580133	¥1,470	¥1,400	ゴム硬度アップ、マフラーの脱落防止
マフラーリング D (△タイプ)	ラリーアート	×2	MN580220	¥2,100	¥2,000	ゴム硬度アップ、マフラーの脱落防止
エンジン廻り						
エアサクシオンパイプ&リストラクター (33φ) SET	ラリーアート		MN580151	¥121,800	¥116,000	注意 サクシオン、リストラクター同時使用 33φリストラクター用 ECU のセッティングが必要
リストラクター単体 (33φ)	ラリーアート		MN580014	¥39,900	¥38,000	VO 取得品 注:サクシオン、リストラクター同時使用
エアサクシオンパイプキット (33φ用)	ラリーアート		MN580152	¥81,900	¥78,000	ECU のセッティングが必要です
パワートレーン廻り						
シフトリンクキット	キャロッセ					
クラッチディスク	クスコ		00C 022 C565M	¥40,530	¥38,600	耐久性の向上
クラッチカバー	ラリーアート		MN580018	¥47,250	¥45,000	VO 取得品 パフォーマンスの向上
フロント LSD	ラリーアート		MN580005	¥178,500	¥170,000	VO 取得品 パフォーマンスの向上
リヤ LSD	ラリーアート		MN580015	¥113,400	¥108,000	VO 取得品 パフォーマンスの向上
エクステリア装備品						
補助灯	IPF		SUPAR RALLY 985	ASK	ASK	HID バルブ、バラスト、インバーター必要
ランプボッド				ASK	ASK	
ボンネットピン	キャロッセ		00B 817 A	¥3,990	¥3,800	安全の為必要
リジトラック (1台分)	クスコ		00B 004 A	¥63,000	¥60,000	サイドシェルへパイプの溶接作業が必要 サービスタイムの効率アップ、競技車下回りの整備性アップ
室内装備						
シートベルト	タカタ		TK MPH341	¥49,000	¥46,667	FIA 公認品 8853/98 8854/98
(追加ベルト 5点式)	タカタ		CS-351	¥5,250	¥5,000	
(追加ベルト 6点式)	タカタ		CS-361	¥10,500	¥10,000	
カットオフスイッチ	クスコ		00B 740 A	¥16,800	¥16,000	緊急時にバッテリーを遮断 レギュレーションにより強く推奨
自動消火器	IRS		FES3500EK	¥126,000	¥120,000	レギュレーションにより必須 ●AFFF 水溶性なので使用後も安心

※上記以外にもアッパーマウント、E/G マウント、T/M マウント、アーム類ブッシュ他 Gr-N 公認
パーツを数多く取り扱っております。
※参加される各競技のレギュレーションをご確認の上、適合パーツをご使用ください。

※ FIA 公認競技参加の場合、車両ホモロゲーションナンバーにご注意ください。
※インターラリー Gr-N 専用パーツもありますのでご注意ください。

インター格式ラリーパーツ INTER RALLY

インター格式ラリーパーツ (Gr-N) インプレッサ GDB

パーツ名 Description	メーカー Maker	備考 Remarks	商品コード Part No	税込価格 Price(incl Tax)	税抜本体価格 Price(excl Tax)	取付概要と効果
シャシ廻り						
WRC ガード (スタンダード)	キャロッセ		666 211 WS	¥115,500	¥110,000	メンバーに溶接加工が必要、その他はボルトオン一枚もの5mm板スタンダードタイプ
WRC ガード (ヘビーデュー)	キャロッセ		666 211 WH	¥168,000	¥160,000	メンバーに溶接加工が必要、その他はボルトオン一枚もの5mm板+5mm内リブ入り、ラフロード用
フロアガード	キャロッセ		666 214 A	¥37,800	¥36,000	跳ね石等からフロア保護
サブフレームガード	キャロッセ		666 211 WM	¥11,550	¥11,000	アンダーガードの追加取り付け サブフレームボルトの保護、サブフレームの脱着が容易になる
タンクガード	キャロッセ		655 215 A	¥22,050	¥21,000	純正タンク使用時に使用、タンクの保護に必須
デフガード	キャロッセ		660 219 A	¥12,600	¥12,600	跳ね石等からリヤデフをガード
マッドスクレーパー (純正対向キャリバー用)	キャロッセ		667 201 MDS	¥55,650	¥53,000	リヤバックプレートに穴あけ加工が必要 リヤホイール内の泥の蓄積を防ぐ、リヤキャリバーのダメージが激減
マッドフラップ	キャロッセ	フロント	666 840 AR	¥15,750	¥15,000	丈夫なウレタンを使用。
	キャロッセ	リヤ	666 841 AR	¥12,600	¥12,000	ボディーやアームを跳ね石から保護。
フロントTCAナット	キャロッセ		667 201 TCA	¥8,400	¥8,000	座付きナットに変更しネジ山の有効部分を増やす ボールジョイントの脱落防止、純正ナット、ワッシャーと交換するだけ
ロールケージ	キャロッセ		672 290 W07	¥218,400	¥208,000	ASN 公認、全溶接タイプ、海外のハイスピードSSでも剛性確保 車両 FIA 公認 No. N-5676、N-5695
ブッシュ、マウント						
エンジンマウント	STI		410224S020	¥42,000	¥40,000	ゴム硬度アップ、エンジンの振れ防止、強度アップ
ミッションマウント	STI		ST410224S040	¥7,140	¥6,800	ゴム硬度アップ、ミッションの振れ防止、強度アップ
ピッチングストッパー	STI		ST410404S000	¥3,360	¥3,200	ゴム硬度アップ、エンジンの振れ防止、強度アップ
リヤデフマウント B/C (F,LH)	STI		ST4130055010	¥3,150	¥3,000	ゴム硬度アップ
リヤデフマウント B/C (F,RH)	STI		ST413224S030	¥3,675	¥3,500	ゴム硬度アップ
リヤデフマウント B/C (ASSY)	STI		ST413104S020	¥8,925	¥8,500	ゴム硬度アップ
フロントトランスバースリンク(R,LH)	STI		ST2020055000	¥3,675	¥3,500	ゴム硬度アップ、アライメント変化を低減、強度アップ
フロントトランスバースリンク(R,RH)	STI		ST2020055010	¥3,675	¥3,500	ゴム硬度アップ、アライメント変化を低減、強度アップ
リヤトレーリングアーム B/C (F)	STI		ST2022044000	¥1,575	¥1,500	ゴム硬度アップ、アライメント変化を低減、強度アップ
リヤトレーリングアーム B/C (R)	STI		ST2022044010	¥1,575	¥1,500	ゴム硬度アップ、アライメント変化を低減、強度アップ
リヤラテラルリンク B/C (F,OUT)	STI		ST2022044020	¥840	¥800	ゴム硬度アップ、アライメント変化を低減、強度アップ
リヤラテラルリンク B/C (F,IN)	STI		ST2022044030	¥945	¥900	ゴム硬度アップ、アライメント変化を低減、強度アップ
リヤラテラルリンク B/C (R,IN)	STI		ST2022044040	¥1,260	¥1,200	ゴム硬度アップ、アライメント変化を低減、強度アップ
マフラーハンガー	STI		ST440314S000	¥525	¥500	マフラーの脱落防止
エンジン廻り						
リストリクター (33 φ)	STI	FG 型	100204S070	¥26,250	¥25,000	33 φ インテークダクトと同時使用、ECU (33 φ) マッチング
インテークダクト (33 φ)	STI	FG 型	144594S020	¥90,300	¥86,000	リストリクター (33 φ) とセットで使用、最大吸入量の確保、作業性の向上
パワートレイン廻り						
DOGミッション ※ FIA ホモロゲ 5 速タイプ	キャロッセ	スタンダード	667 028 A	¥630,000	¥600,000	シフトチェンジ時間の短縮
		ステップ 1	667 028 A1	¥693,000	¥660,000	左足ブレーキへの対応
		ステップ 2	667 028 A2	¥766,500	¥730,000	
アクティブセンターデフシステム	キャロッセ		673 718 A	¥262,500	¥250,000	センターデフ制御のアクティブ化
			673 718 B	¥262,500	¥250,000	セットアップが思いのまま出来る
クラッチディスク	クスコ		00C 022 C667F	¥32,655	¥31,100	耐久性の向上、クラッチパフォーマンスの向上
クラッチカバー	STI		ST302104S020	¥36,750	¥35,000	V O 取得品 パフォーマンスの向上
ドライブシャフト	STI	フロント	283214S000	¥189,000	¥180,000	V o 取得品 耐久性、作業性の向上
	STI	リヤ	284214S000	¥157,500	¥150,000	V O 取得品 耐久性の向上
フロント LSD	STI		ST384104S020	¥147,000	¥140,000	V O 取得品 パフォーマンスの向上 アブライドモデルにより公認書要確認
LSDリングセット	STI		ST3860055100	¥26,250	¥25,000	リヤデフのプレッシャーリングの角度を変更する事によりタイミングを変更する V O 取得品
ブレーキ廻り						
キャリバーガード (純正対向キャリバー用)	キャロッセ		666 236 A	¥13,650	¥13,000	ホイール内側の泥からキャリバーを保護する、リヤキャリバーのダメージが激減
ブレーキホースセット	STI		ST265504S000	¥33,600	¥32,000	●ステンレスメッシュホースを使用し性能、耐久性を向上
エクステリア装備品						
ボンネットピン	キャロッセ		00B 817 A	¥3,990	¥3,800	安全の為必要
リジトラック (1台分)	クスコ		00B 004 A	¥63,000	¥60,000	サイドシェルへパイプの溶接作業が必要、サービスタイムの効率アップ 競技車下回りの整備性アップ
室内装備						
ドライバーフロアパネル	キャロッセ		660 560 B	¥8,400	¥8,000	床面のフラット化と適正高で操作性アップ
ナビフットレスト	キャロッセ		655 831 A	¥8,925	¥8,500	Co-Dr 足元を支え大型タイプ
リヤ仕切板	キャロッセ		668 002 A	¥12,600	¥12,000	トランクと室内の仕切板
シートベルト	タカタ		TK MPH341	¥49,000	¥46,667	F I A 公認品 8853/98 8854/98
(追加ベルト 5点式)	タカタ		CS-351	¥5,250	¥5,000	
(追加ベルト 6点式)	タカタ		CS-361	¥10,500	¥10,000	
カットオフスイッチ	クスコ		00B 740 A	¥16,800	¥16,000	緊急時にバッテリーを遮断、レギュレーションにより強く推奨
自動消火器	IRS		FES3500EK	¥126,000	¥120,000	レギュレーションにより必須 ● AFFF 水溶性なので使用後も安心
安全タンク						
追加タイプ	クスコ		00A 027 C	¥367,500	¥350,000	FIA 公認 FT3-1999 純正タンクにつなげてトランク内に取り付け ●25Lの増量で長いリエゼン、SSも安心

※上記以外にもアッパーマウント、E/G マウント、T/M マウント、アーム類ブッシュ他 Gr-N 公認パーツを数多く取り扱っております。

※参加される各競技のレギュレーションをご確認の上、適合パーツをご使用ください。

※ FIA 公認競技参加の場合、車両ホモロゲーションナンバーにご注意ください。

※インターラリー Gr-N 専用パーツもありますのでご注意ください。

インター格式ラリーパーツ (Gr-N) インプレッサ GRB

パーツ名 Description	メーカー Maker	備考 Remarks	商品コード Part No	税込価格 Price[incl Tax]	税抜本体価格 Price[excl Tax]	取付概要と効果
シャシ廻り						
WRC ガード (スタンダード)	キャロッセ		692 211 WS	¥115,000	¥110,000	5mm 板スタンダードタイプ
WRC ガード (ヘビーデュー)	キャロッセ		692 211 WH	¥168,000	¥160,000	5mm 板 +5mm 内リブ入り、ラフロード用
フロアガード	キャロッセ		692 214 A	¥37,800	¥36,000	跳ね石等からフロア保護
タンクガード	キャロッセ		692 215 A	¥23,100	¥22,000	純正タンク使用時に使用、タンクの保護に必須
デフガード	キャロッセ		692 219 A	¥13,650	¥13,000	跳ね石等からリヤデフをガード
ロールケージ	キャロッセ		692 290 W08	¥228,900	¥218,000	ASN 公認、全溶接タイプ、 海外のハイスピードSSでも剛性確保 車両 FIA 公認 No. N-5714
ブッシュ、マウント						
エンジンマウントセット	STI		410224S020	¥42,000	¥40,000	ゴム硬度アップ、エンジンの振れ防止、強度アップ
ミッションマウント	STI		ST410224S040	¥7,140	¥6,800	ゴム硬度アップ、ミッションの振れ防止、強度アップ
ピッチングストップパー	STI		ST410404S000	¥3,360	¥3,200	ゴム硬度アップ、エンジンの振れ防止、強度アップ
フロントクロスメンバー B/C セット	STI		ST41022ZR000	¥2,100	¥2,000	ゴム硬度アップ
リヤサブフレーム B/C (F)	STI		ST20174ZR000	¥6,090	¥5,800	ゴム硬度アップ
リヤデフマウント (F,LH)	STI		ST41322ZR010	¥5,040	¥4,800	ゴム硬度アップ
リヤデフマウント (F,RH)	STI		ST41322ZR000	¥5,040	¥4,800	ゴム硬度アップ
リヤデフマウント (R)	STI		ST41322ZR020	¥6,300	¥6,000	ゴム硬度アップ
フロントロワアーム B/C (F)	STI		ST20204ZR000	¥3,990	¥3,800	ゴム硬度アップ、アライメント変化を低減、強度アップ
フロントロワアーム B/C (R)	STI		20204ZR010	¥4,200	¥4,000	ゴム硬度アップ、アライメント変化を低減、強度アップ
リヤトレーリングリンク B/C (F)	STI		ST20254ZR000	¥4,725	¥4,500	ゴム硬度アップ、アライメント変化を低減、強度アップ
リヤトレーリングリンク B/C (R)	STI		ST20254ZR010	¥4,725	¥4,500	ゴム硬度アップ、アライメント変化を低減、強度アップ
リヤラテラルリンク B/C (IN)	STI		ST20254ZR020	¥4,725	¥4,500	ゴム硬度アップ、アライメント変化を低減、強度アップ
リヤリンク B/C (IN)	STI		ST20254ZR030	¥4,725	¥4,500	ゴム硬度アップ、アライメント変化を低減、強度アップ
リヤアッパーアーム B/C (F)	STI		ST20254ZR040	¥4,410	¥4,200	ゴム硬度アップ、アライメント変化を低減、強度アップ
マフラーハンガー	STI		ST4403121000	¥525	¥500	マフラーの脱落防止
エンジン廻り						
エンジン E.C.U (33 φ用)	STI		22611ZR020	¥147,000	¥140,000	注意 リストラクター 33 φ、インテークダクトと同時使用 Gr-N (33 φリストラクター用) FIA 燃料、ハイオク切り替え対応
リストラクター (33 φ)	STI		10020ZR010	¥26,250	¥25,000	レギュレーションにより必須、インテークダクト、Gr-N ECU 同時使用
インテークダクト	STI		14459ZR010	¥68,250	¥65,000	33 φリストラクター、Gr-N ECU と同時使用
ラジエターホース SET	STI		45162ZR000	¥44,100	¥42,000	耐久性の向上
パワートレイン廻り						
DOGミッション ※ FIA ホモロゲ 5 速タイプ	キャロッセ	スタンダード	667 028 A	¥630,000	¥600,000	シフトチェンジ時間の短縮 左足ブレーキへの対応
		ステップ 1	667 028 A1	¥693,000	¥660,000	
		ステップ 2	667 028 A2	¥766,500	¥730,000	
クラッチディスク	クスコ		00C 022 C667F	¥32,655	¥31,100	耐久性の向上
クラッチカバー	STI		ST302104S020	¥36,750	¥35,000	V0 取得品 パフォーマンスの向上
LSD	STI	フロント	38410ZR000	¥131,250	¥125,000	V0 取得品 カム角 55/0, 45/20, 60/45 の 3 種類のカム角を組み替え可能
	STI	リヤ	38401ZR000	¥120,750	¥115,000	V0 取得品 カム角 25/25, 45/45, 65/65 の 3 種類のカム角を組み替え可能
ブレーキ廻り						
Gr-N ブレーキキット Rr	STI		26100ZR030	¥189,000	¥180,000	15 インチグラベルホイールに対応
エクステリア装備品						
ボンネットピン	キャロッセ		00B 817 A	¥3,990	¥3,800	安全の為必要
リジッドラック (1 台分)	クスコ		00B 004 A	¥63,000	¥60,000	サイドシェルヘパイブの溶接作業が必要 サービスタイムの効率アップ、競技車下回りの整備性アップ
室内装備						
シートベルト	タカタ		TK MPH341	¥49,000	¥46,667	FIA 公認品 8853/98 8854/98
(追加ベルト 5 点式)	タカタ		CS-351	¥5,250	¥5,000	
(追加ベルト 6 点式)	タカタ		CS-361	¥10,500	¥10,000	
カットオフスイッチ	クスコ		00B 740 A	¥16,800	¥16,000	緊急時にバッテリーを遮断
自動消火器	IRS		FES3500EK	¥126,000	¥120,000	レギュレーションにより必須 ● AFFF 水溶性なので使用後も安心

※上記以外にもアッパーマウント、E/G マウント、T/M マウント、アーム類ブッシュ他 Gr-N 公認
パーツを数多く取り扱っております。
※参加される各競技のレギュレーションをご確認の上、適合パーツをご使用ください。

※ FIA 公認競技参加の場合、車両ホモロゲーションナンバーにご注意ください。
※インターラリー Gr-N 専用パーツもありますのでご注意ください。